

HAGS Gym med garanterat frisk luft

Att röra på sig är ett fantastiskt bra sätt att hålla sig frisk. Både barn och vuxna får bättre hälsa av att röra på kroppen. Nu finns det också möjlighet att göra de klassiska styrke-, konditions- och koordinationsövningarna från gymmet utomhus.

HAGS lanserar fyra gymredskap med tre olika funktioner i vardera, för parker, campingar, innergårdar och andra offentliga miljöer. Redskapen gör det möjligt att träna kroppens olika muskelgrupper och har tagits fram i nära samarbete med träningsterapeuter och sjukgymnaster. Redskapen har anpassats för att passa personer i olika åldrar. Eftersom träningen byggs på personens egen vikt, anpassas belastningen automatiskt efter de egna förutsättningarna. Serra och Bico är de två första stationerna.

Tillbehör:

Dekal med träningsinstruktioner.
Monteras på baksidan av symbolskylten för respektive redskap.

193100DSE Svenska

Varje paket innehåller en komplett uppsättning för samtliga 12 redskap.



BICO 193 010

Funktioner:

Chins, Sit Up, Back lift

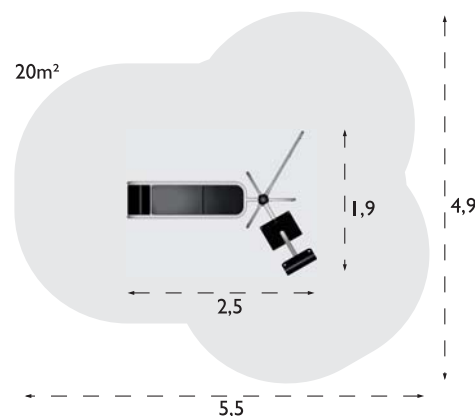
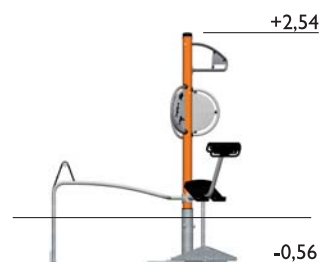

TEKNISKA FAKTA

Montering: Förmonterade sektioner.

Förankring: Nedgrävning.

Tillsyn/Underhåll: Varje vecka/varje säsong.

Underlag: Stötdämpande underlag i enlighet med EN 1176.

Material: Stolpe och redskap av varmgalvaniserat, pulverklackerat stål. Fotstöd och liggtyta av EkoGrip.

HAGS

HAGS Aneby AB
Box 133
578 23 Aneby

Telefon: 0380-473 00

Fax: 0380-451 26

E-post: hags@hags.com

HAGS Gym med garanterat frisk luft

Att röra på sig är ett fantastiskt bra sätt att hålla sig frisk. Både barn och vuxna får bättre hälsa av att röra på kroppen. Nu finns det också möjlighet att göra de klassiska styrke-, konditions- och koordinationsövningarna från gymmet utomhus.

HAGS lanserar fyra gymredskap med tre olika funktioner i vardera, för parker, campingar, innergårdar och andra offentliga miljöer. Redskapen gör det möjligt att träna kroppens olika muskelgrupper och har tagits fram i nära samarbete med tränings terapeuter och sjukgymnaster. Redskapen har anpassats för att passa personer i olika åldrar. Eftersom träningen byggs på personens egen vikt, anpassas belastningen automatiskt efter de egna förutsättningarna. Serra och Bico är de två första stationerna.

Tillbehör:

Dekal med träningsinstruktioner.
Monteras på baksidan av symbolskylten för respektive redskap.

193100DSE Svenska

Varje paket innehåller en komplett uppsättning för samtliga 12 redskap.



SERRA 193 011

Funktioner:

Leg Press, Balance, Punch

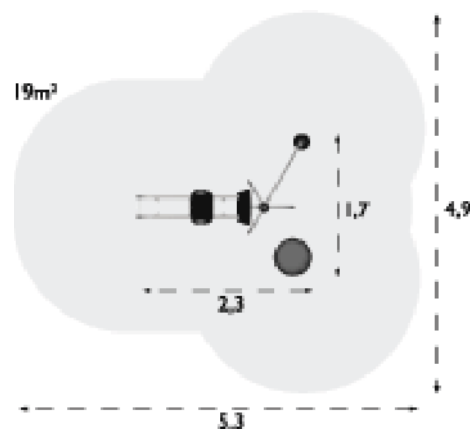
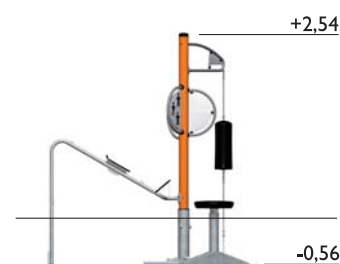

TEKNISKA FAKTA

Montering: Förmonterade sektioner.

Förankring: Nedgrävning.

Tillsyn/Underhåll: Varje vecka/varje säsong.

Underlag: Stötdämpande underlag i enlighet med EN 1176.

Material: Stolpe och redskap av varmgalvaniserat, pulverklackerat stål. Fotstöd och liggyta av EkoGrip. Balansplatta och boxboll av microcellskummad polyuretan. Plattans kärna är av väderbeständig plywood. Boxbollen är armerad med ett stål nät.

HAGS

HAGS Aneby AB
Box 133
578 23 Aneby

Telefon: 0380-473 00
Fax: 0380-451 26
E-post: hags@hags.com

HAGS Gym med garanterat frisk luft

Att röra på sig är ett fantastiskt bra sätt att hålla sig frisk. Både barn och vuxna får bättre hälsa av att röra på kroppen. Nu finns det också möjlighet att göra de klassiska styrke-, konditions- och koordinationsövningarna från gymmet utomhus.

HAGS lanserar fyra gymredskap med tre olika funktioner i vardera, för parker, campingar, innergårdar och andra offentliga miljöer. Redskapen gör det möjligt att träna kroppens olika muskelgrupper och har tagits fram i nära samarbete med tränings terapeuter och sjukgymnaster. Redskapen har anpassats för att passa personer i olika åldrar. Eftersom träningen byggs på personens egen vikt, anpassas belastningen automatiskt efter de egna förutsättningarna. Serra och Bico är de två första stationerna.

Tillbehör:

Dekal med träningsinstruktioner.
Monteras på baksidan av symbolskylten för respektive redskap.

193100DSE Svenska

Varje paket innehåller en komplett uppsättning för samtliga 12 redskap.

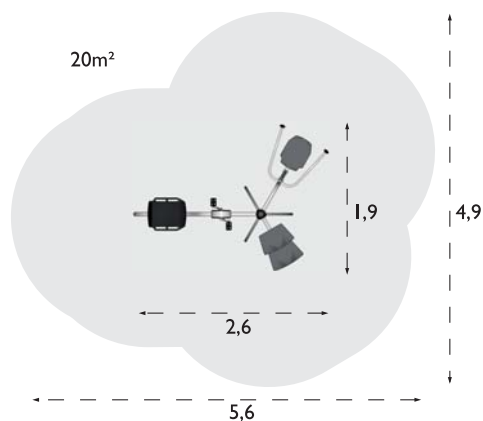
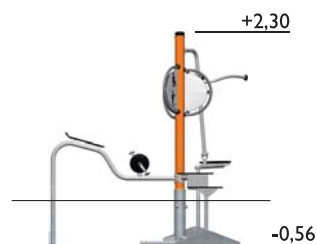
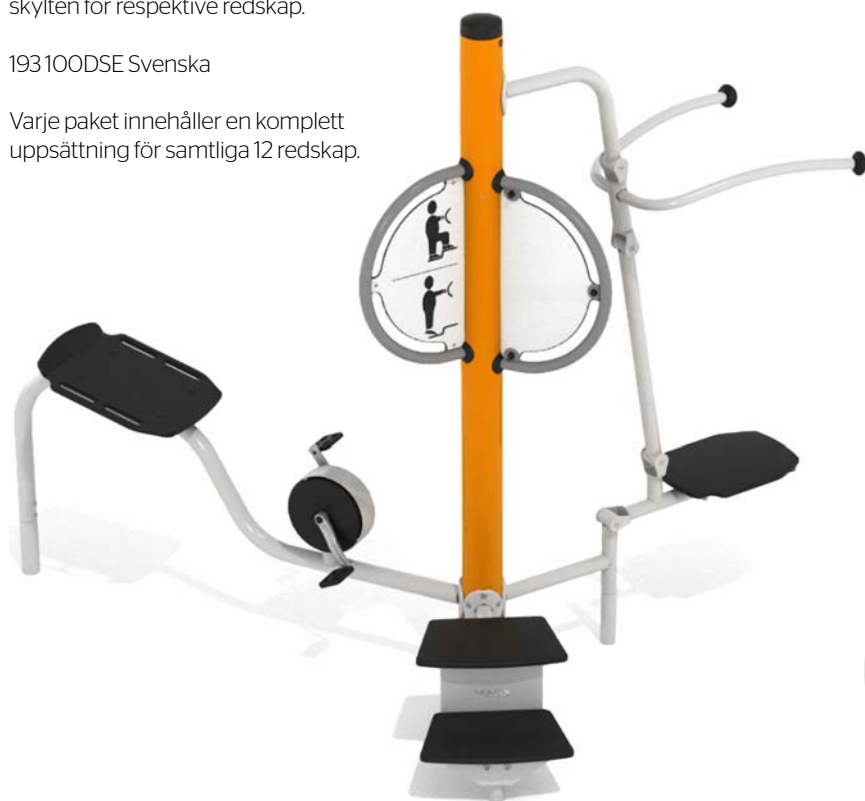

FLEXO 193 012

Funktioner:

Cycle, Step Up, Pull Down

TEKNISKA FAKTA

Montering: Förmonterade sektioner.

Förankring: Nedgrävning.

Tillsyn/Underhåll: Varje vecka/varje säsong.

Underlag: Stötdämpande underlag i enlighet med EN 1176.

Material: Stolpe och redskap av varmgalvaniserat, pulverklackerat stål. Fotstöd och liggtyta av EkoGrip.

HAGS

HAGS Aneby AB
Box 133
578 23 Aneby

Telefon: 0380-473 00
Fax: 0380-451 26
E-post: hags@hags.com

HAGS Gym med garanterat frisk luft

Att röra på sig är ett fantastiskt bra sätt att hålla sig frisk. Både barn och vuxna får bättre hälsa av att röra på kroppen. Nu finns det också möjlighet att göra de klassiska styrke-, konditions- och koordinationsövningarna från gymmet utomhus.

HAGS lanserar fyra gymredskap med tre olika funktioner i vardera, för parker, campingar, innergårdar och andra offentliga miljöer. Redskapen gör det möjligt att träna kroppens olika muskelgrupper och har tagits fram i nära samarbete med tränings terapeuter och sjukgymnaster. Redskapen har anpassats för att passa personer i olika åldrar. Eftersom träningen byggs på personens egen vikt, anpassas belastningen automatiskt efter de egna förutsättningarna. Serra och Bico är de två första stationerna.

Tillbehör:

Dekal med träningsinstruktioner.
Monteras på baksidan av symbolskylten för respektive redskap.

193100DSE Svenska

Varje paket innehåller en komplett uppsättning för samtliga 12 redskap.

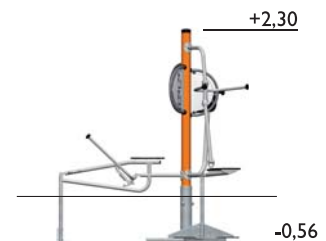
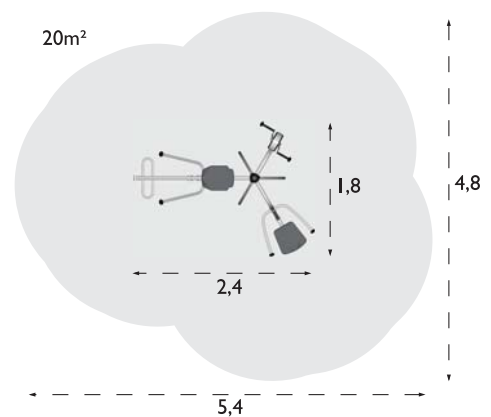

TIBAS 193 013

Funktioner:

Dip, Hand Cycle, Row

TEKNISKA FAKTA

Montering: Förmonterade sektioner.

Förankring: Nedgrävning.

Tillsyn/Underhåll: Varje vecka/varje säsong.

Underlag: Stötdämpande underlag i enlighet med EN 1176.

Material: Stolpe och redskap av varmgalvaniserat, pulverklackerat stål. Fotstöd och liggtyta av EkoGrip.

HAGS

HAGS Aneby AB
Box 133
578 23 Aneby

Telefon: 0380-473 00
Fax: 0380-451 26
E-post: hags@hags.com