

NOUVEAUTÉS

PLANET

BICO 193 010

HAGS Gym, une véritable bouffée d'air pur

Faire du sport est un très bon moyen de rester mince et en bonne santé. Les enfants comme les adultes peuvent garder la forme en pratiquant régulièrement des exercices et désormais, ces exercices de musculation, de fitness et de coordination ont trouvé leur place en extérieur.

HAGS propose quatre stations de gymnastique permettant chacune de pratiquer trois exercices différents. Les stations sont idéales dans les parcs, sur les terrains de camping, dans les cours ou sur les places publiques. Développées en étroite collaboration avec des spécialistes du fitness et des kinésithérapeutes, ces stations permettent aux utilisateurs de faire travailler différents groupes de muscles. Elles sont conçues pour s'adapter à tous les âges et le poids de charge s'ajuste automatiquement au poids de l'utilisateur.

Accessoires:

Autocollants avec instructions.
Doivent être fixés au dos du panneau de symbole de chaque équipement.

193 100DGB Anglais
193 100DFR Français
193 100DES Espagnol
193 100DDE Allemand

Chaque kit comprend un jeu complet pour les quatre stations.



BICO 193 010

Fonctions:

traction, abdominaux,
musculation du dos

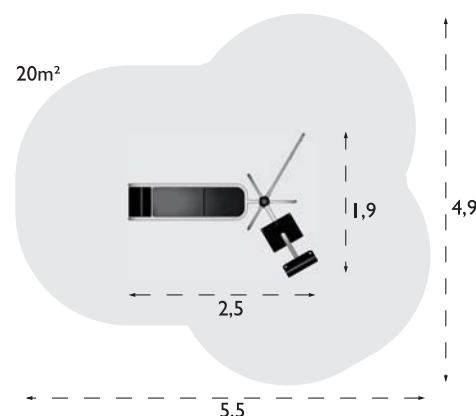
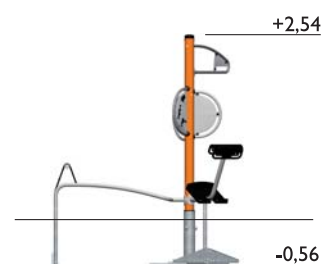

INFORMATIONS TECHNIQUES

Montage : sections préassemblées.

Ancrage : fondation enterrée.

Entretien / Contrôle : hebdomadaire/saisonnier.

Protection contre les chutes : surface amortissante conforme à la norme NF EN 1176.

Matériaux : Poteau et équipement en acier galvanisé à chaud et peint par poudrage. Pied et appui dorsal en EkoGrip.

HAGS

HAGS Aneby AB

Box 133

SE-578 23 Aneby, Suède

Téléphone : +46 (0)380-473 00

Télécopie : +46 (0)380-451 26

hags@hags.com

www.hags.com

HAGS Gym, une véritable bouffée d'air pur

Faire du sport est un très bon moyen de rester mince et en bonne santé. Les enfants comme les adultes peuvent garder la forme en pratiquant régulièrement des exercices et désormais, ces exercices de musculation, de fitness et de coordination ont trouvé leur place en extérieur.

HAGS propose quatre stations de gymnastique permettant chacune de pratiquer trois exercices différents. Les stations sont idéales dans les parcs, sur les terrains de camping, dans les cours ou sur les places publiques. Développées en étroite collaboration avec des spécialistes du fitness et des kinésithérapeutes, ces stations permettent aux utilisateurs de faire travailler différents groupes de muscles. Elles sont conçues pour s'adapter à tous les âges et le poids de charge s'ajuste automatiquement au poids de l'utilisateur.

Accessoires:

Autocollants avec instructions.
Doivent être fixés au dos du panneau de symbole de chaque équipement.

193 100DGB Anglais
193 100DFR Français
193 100DES Espagnol
193 100DDE Allemand

Chaque kit comprend un jeu complet pour les quatre stations.

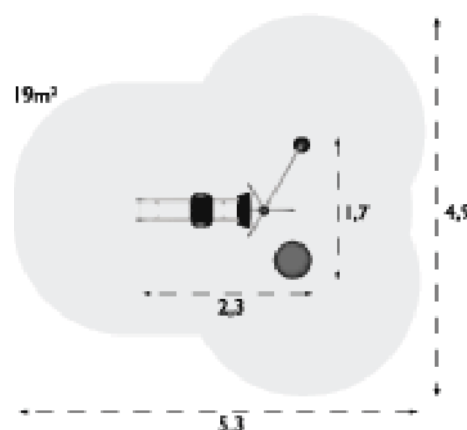
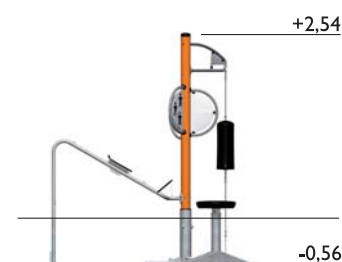

SERRA 193 011

Fonctions:

musculation des jambes (leg press), équilibre, punching ball

INFORMATIONS TECHNIQUES

Montage : sections préassemblées.

Ancrage : fondation enterrée.

Entretien / Contrôle : hebdomadaire/saisonnier.

Protection contre les chutes : surface amortissante conforme à la norme NF EN 1176.

Matériaux : Poteau et équipement en mousse de polyuréthane microcellulaire souple.

Pied et appui dorsal en EkoGrip. Plateforme d'équilibre et punching ball en polyuréthane microcellulaire expansé.

L'âme de la plateforme d'équilibre est en contreplaqué résistant aux intempéries. Le punching ball est renforcé par un filet en acier.

HAGS

HAGS Aneby AB
Box 133

SE-578 23 Aneby, Suède

Téléphone : +46 (0)380-473 00

Télécopie : +46 (0)380-451 26

hags@hags.com

www.hags.com

HAGS Gym, une véritable bouffée d'air pur

Faire du sport est un très bon moyen de rester mince et en bonne santé. Les enfants comme les adultes peuvent garder la forme en pratiquant régulièrement des exercices et désormais, ces exercices de musculation, de fitness et de coordination ont trouvé leur place en extérieur.

HAGS propose quatre stations de gymnastique permettant chacune de pratiquer trois exercices différents. Les stations sont idéales dans les parcs, sur les terrains de camping, dans les cours ou sur les places publiques. Développées en étroite collaboration avec des spécialistes du fitness et des kinésithérapeutes, ces stations permettent aux utilisateurs de faire travailler différents groupes de muscles. Elles sont conçues pour s'adapter à tous les âges et le poids de charge s'ajuste automatiquement au poids de l'utilisateur.

Accessoires:

Autocollants avec instructions.
Doivent être fixés au dos du panneau de symbole de chaque équipement.

193100DGB Anglais
193100DFR Français
193100DES Espagnol
193100DDE Allemand

Chaque kit comprend un jeu complet pour les quatre stations.

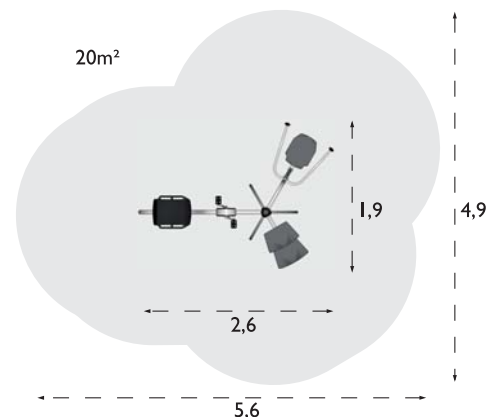
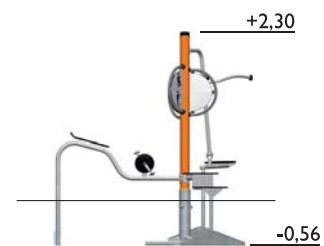
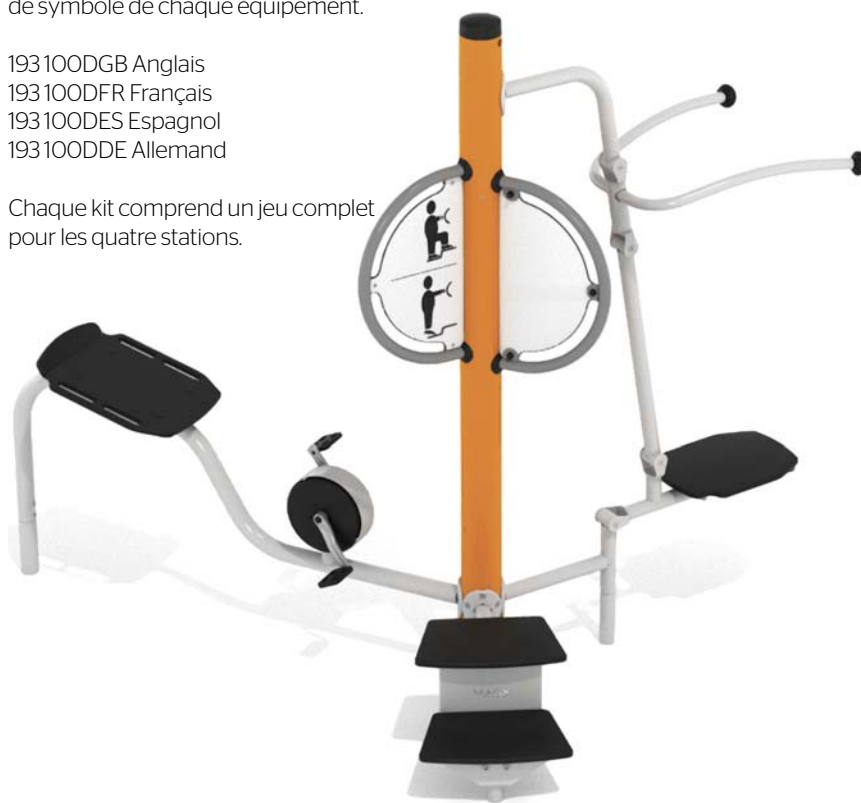

FLEXO 193 012

Fonctions:

Cycle, step, musculation des épaules

INFORMATIONS TECHNIQUES

Montage : sections préassemblées.

Ancrage : fondation enterrée.

Entretien / Contrôle : hebdomadaire/saisonnier.

Protection contre les chutes : surface amortissante conforme à la norme NF EN 1176.

Matériaux : Poteau et équipement en acier galvanisé à chaud et peint par poudrage. Pied et appui dorsal en EkoGrip.

HAGS

HAGS Aneby AB
Box 133

SE-578 23 Aneby, Suède

Téléphone : +46 (0)380-473 00

Télécopie : +46 (0)380-451 26

hags@hags.com

www.hags.com

HAGS Gym, une véritable bouffée d'air pur

Faire du sport est un très bon moyen de rester mince et en bonne santé. Les enfants comme les adultes peuvent garder la forme en pratiquant régulièrement des exercices et désormais, ces exercices de musculation, de fitness et de coordination ont trouvé leur place en extérieur.

HAGS propose quatre stations de gymnastique permettant chacune de pratiquer trois exercices différents. Les stations sont idéales dans les parcs, sur les terrains de camping, dans les cours ou sur les places publiques. Développées en étroite collaboration avec des spécialistes du fitness et des kinésithérapeutes, ces stations permettent aux utilisateurs de faire travailler différents groupes de muscles. Elles sont conçues pour s'adapter à tous les âges et le poids de charge s'ajuste automatiquement au poids de l'utilisateur.

Accessoires:

Autocollants avec instructions.
Doivent être fixés au dos du panneau de symbole de chaque équipement.

193100DGB Anglais
193100DFR Français
193100DES Espagnol
193100DDE Allemand

Chaque kit comprend un jeu complet pour les quatre stations.

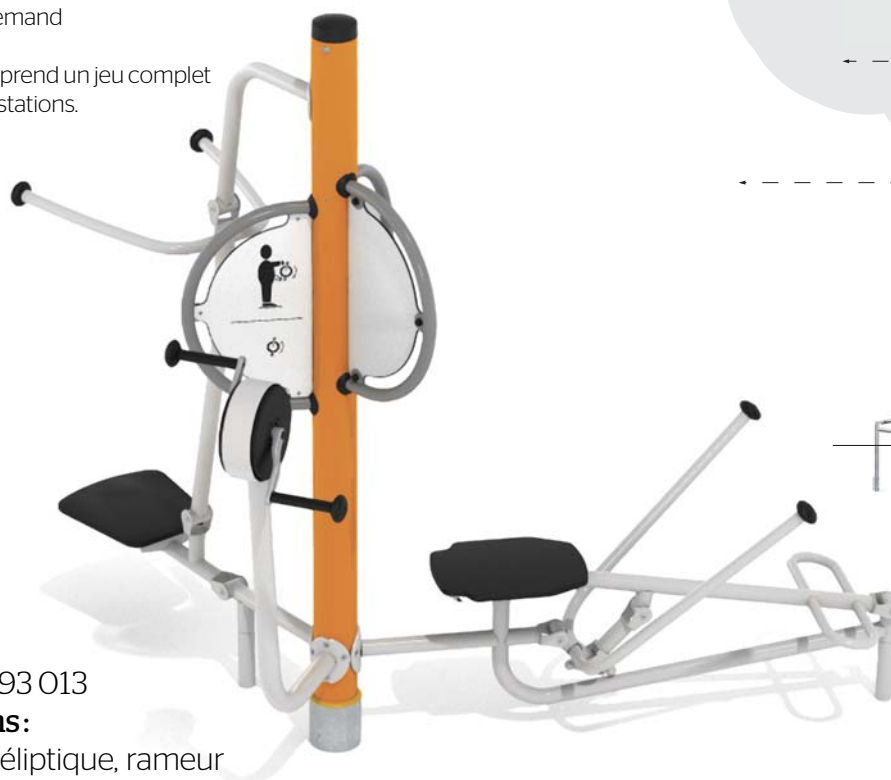
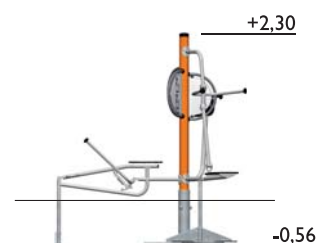
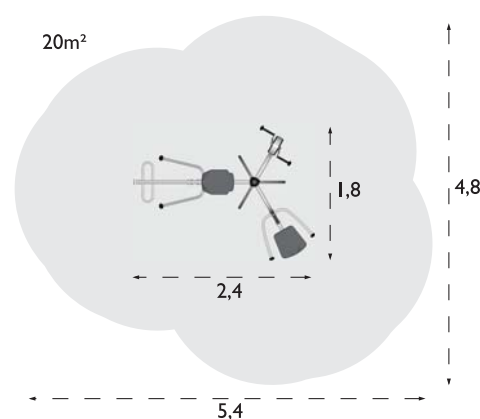

TIBAS 193 013

Fonctions:

Dip, vélo élliptique, rameur

INFORMATIONS TECHNIQUES

Montage : sections préassemblées.

Ancrage : fondation enterrée.

Entretien / Contrôle : hebdomadaire/saisonnier.

Protection contre les chutes : surface amortissante conforme à la norme NF EN 1176.

Matériaux : Poteau et équipement en acier galvanisé à chaud et peint par poudrage. Pied et appui dorsal en EkoGrip.

HAGS

HAGS Aneby AB
Box 133

SE-578 23 Aneby, Suède

Téléphone : +46 (0)380-473 00

Télécopie : +46 (0)380-451 26

hags@hags.com

www.hags.com