

## HAGS Gym con aire fresco garantizado

Hacer ejercicio es una manera excelente de estar en forma y gozar de buena salud. Tanto niños como adultos pueden mantenerse en forma practicando ejercicio físico con regularidad. Ahora además pueden realizar los clásicos ejercicios de musculación, fitness y coordinación en un gimnasio al aire libre.

En efecto, HAGS ha creado cuatro estaciones de gimnasia, cada una con tres ejercicios diferentes. Las estaciones son ideales para parques, campings, patios y espacios públicos. Desarrolladas en estrecha colaboración con entrenadores de fitness cualificados y fisioterapeutas, las estaciones permiten a los usuarios entrenar distintos grupos de músculos. Están diseñadas para personas de edades diferentes y la carga se ajusta automáticamente al peso del usuario.

### Accesorios:

Pegatinas con instrucciones. Deben adherirse en el reverso del cartel de símbolos de cada elemento del equipo.

193 100DGB Inglés

193 100DFR Francés

193 100DES Español

193 100DDE Alemán

Cada kit incluye un juego completo para las cuatro estaciones.

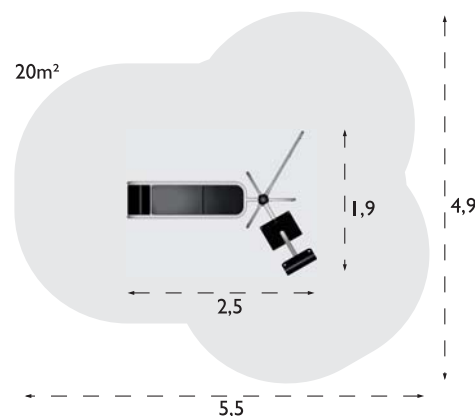
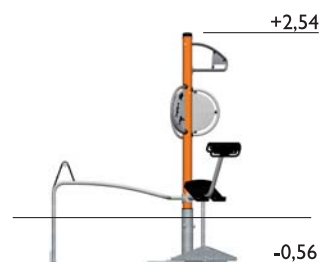

**BICO 193 010**

### Funciones:

Dominadas, abdominales,  
back lift

## INFORMACIÓN TÉCNICA

**Montaje:** secciones preensambladas.

**Anclaje:** base enterrada.

**Inspección/Mantenimiento:** una vez por semana/temporada.

**Protección para caídas:** superficie amortiguadora conforme con

EN 1176.

**Materiales:** poste y elementos de acero termogalvanizado y lacado al polvo. Apoyos para pies y espalda de EkoGrip.

# HAGS

HAGS SweLek, S.A.  
C/ Protectora, 10  
Edificio Sa Clastra, local 3  
07012 PALMA DE MALLORCA

Teléfono: (+34) 971 72 75 05

Fax: (+34) 971 71 92 96

central@hags.es

www.hags.com

## HAGS Gym con aire fresco garantizado

Hacer ejercicio es una manera excelente de estar en forma y gozar de buena salud. Tanto niños como adultos pueden mantenerse en forma practicando ejercicio físico con regularidad. Ahora además pueden realizar los clásicos ejercicios de musculación, fitness y coordinación en un gimnasio al aire libre.

En efecto, HAGS ha creado cuatro estaciones de gimnasia, cada una con tres ejercicios diferentes. Las estaciones son ideales para parques, campings, patios y espacios públicos. Desarrolladas en estrecha colaboración con entrenadores de fitness cualificados y fisioterapeutas, las estaciones permiten a los usuarios entrenar distintos grupos de músculos. Están diseñadas para personas de edades diferentes y la carga se ajusta automáticamente al peso del usuario.

### Accesorios:

Pegatinas con instrucciones. Deben adherirse en el reverso del cartel de símbolos de cada elemento del equipo.

193100DGB Inglés  
193100DFR Francés  
193100DES Español  
193100DDE Alemán

Cada kit incluye un juego completo para las cuatro estaciones.

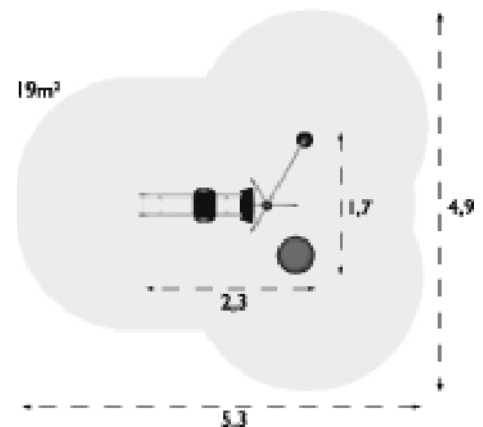
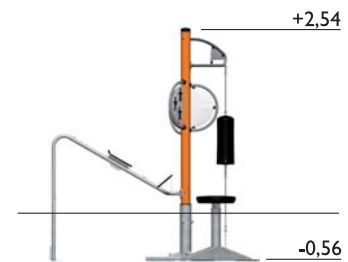

**SERRA 193 011**

### Funciones:

Presna de piernas, equilibrio, boxeo

## INFORMACIÓN TÉCNICA

**Montaje:** secciones preensambladas.

**Anclaje:** base enterrada.

**Inspección/Mantenimiento:** una vez por semana/temporada.

**Protección para caídas:** superficie amortiguadora conforme con EN 1176.

**Materiales:** Poste y elementos de poliuretano microcelular. Apoyos para pies y espalda de EkoGrip. Plataforma de equilibrio y saco de boxeo de poliuretano microcelular.

El núcleo de la plataforma de equilibrio es de madera contrachapada resistente a la intemperie. El saco de boxeo está reforzado con una malla de acero.

## HAGS

HAGS SweLek, S.A.  
C/ Protectora, 10  
Edificio Sa Clastra, local 3  
07012 PALMA DE MALLORCA

Teléfono: (+34) 971 72 75 05

Fax: (+34) 971 71 92 96

central@hags.es

www.hags.com

## HAGS Gym con aire fresco garantizado

Hacer ejercicio es una manera excelente de estar en forma y gozar de buena salud. Tanto niños como adultos pueden mantenerse en forma practicando ejercicio físico con regularidad. Ahora además pueden realizar los clásicos ejercicios de musculación, fitness y coordinación en un gimnasio al aire libre.

En efecto, HAGS ha creado cuatro estaciones de gimnasia, cada una con tres ejercicios diferentes. Las estaciones son ideales para parques, campings, patios y espacios públicos. Desarrolladas en estrecha colaboración con entrenadores de fitness cualificados y fisioterapeutas, las estaciones permiten a los usuarios entrenar distintos grupos de músculos. Están diseñadas para personas de edades diferentes y la carga se ajusta automáticamente al peso del usuario.

### Accesorios:

Pegatinas con instrucciones. Deben adherirse en el reverso del cartel de símbolos de cada elemento del equipo.

193100DGB Inglés

193100DFR Francés

193100DES Español

193100DDE Alemán

Cada kit incluye un juego completo para las cuatro estaciones.

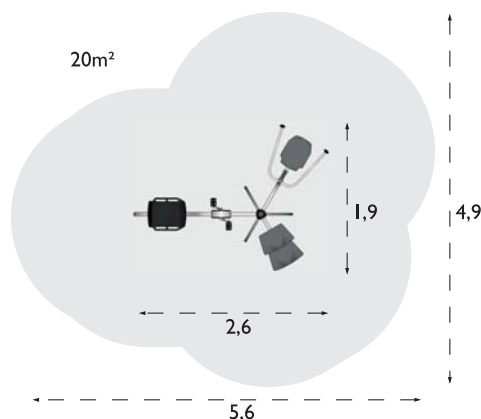
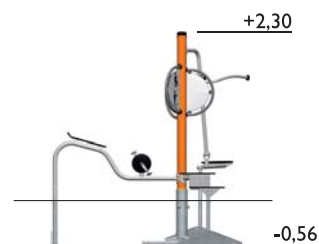
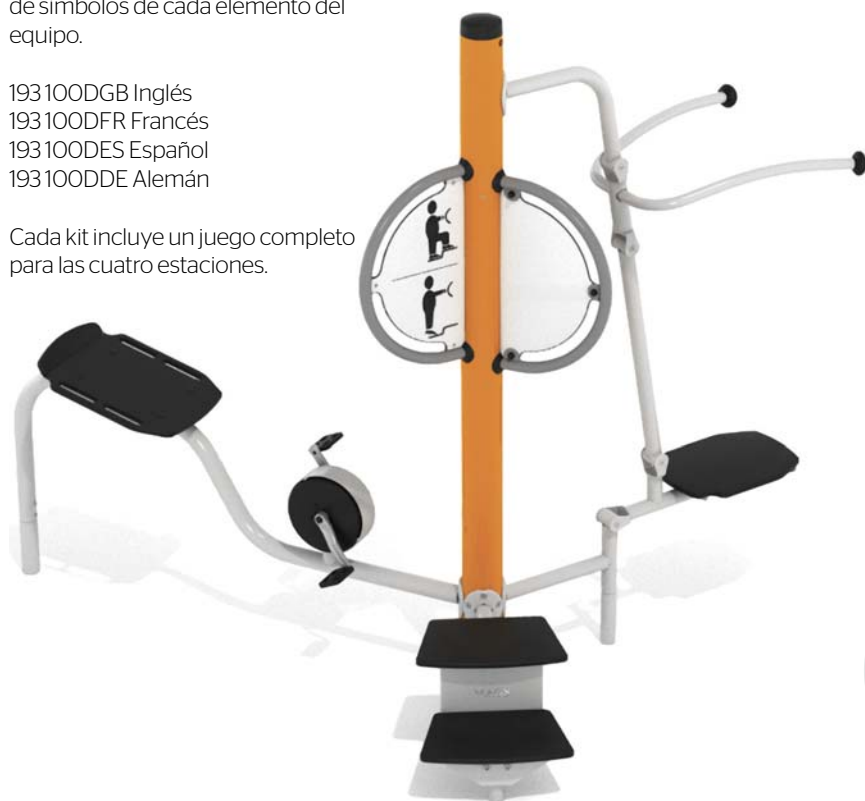

**FLEXP 193 012**

### Funciones:

Bicicleta, step, pull down

## INFORMACIÓN TÉCNICA

**Montaje:** secciones preensambladas.

**Anclaje:** base enterrada.

**Inspección/Mantenimiento:** una vez por semana/temporada.

**Protección para caídas:** superficie amortiguadora conforme con EN 1176.

**Materiales:** poste y elementos de acero termogalvanizado y lacado al polvo. Apoyos para pies y espalda de EkoGrip.

# HAGS

HAGS SweLek, S.A.  
C/ Protectora, 10  
Edificio Sa Clastra, local 3  
07012 PALMA DE MALLORCA

Teléfono: (+34) 971 72 75 05

Fax: (+34) 971 71 92 96

central@hags.es

www.hags.com

## HAGS Gym con aire fresco garantizado

Hacer ejercicio es una manera excelente de estar en forma y gozar de buena salud. Tanto niños como adultos pueden mantenerse en forma practicando ejercicio físico con regularidad. Ahora además pueden realizar los clásicos ejercicios de musculación, fitness y coordinación en un gimnasio al aire libre.

En efecto, HAGS ha creado cuatro estaciones de gimnasia, cada una con tres ejercicios diferentes. Las estaciones son ideales para parques, campings, patios y espacios públicos. Desarrolladas en estrecha colaboración con entrenadores de fitness cualificados y fisioterapeutas, las estaciones permiten a los usuarios entrenar distintos grupos de músculos. Están diseñadas para personas de edades diferentes y la carga se ajusta automáticamente al peso del usuario.

### Accesorios:

Pegatinas con instrucciones. Deben adherirse en el reverso del cartel de símbolos de cada elemento del equipo.

193100DGB Inglés

193100DFR Francés

193100DES Español

193100DDE Alemán

Cada kit incluye un juego completo para las cuatro estaciones.

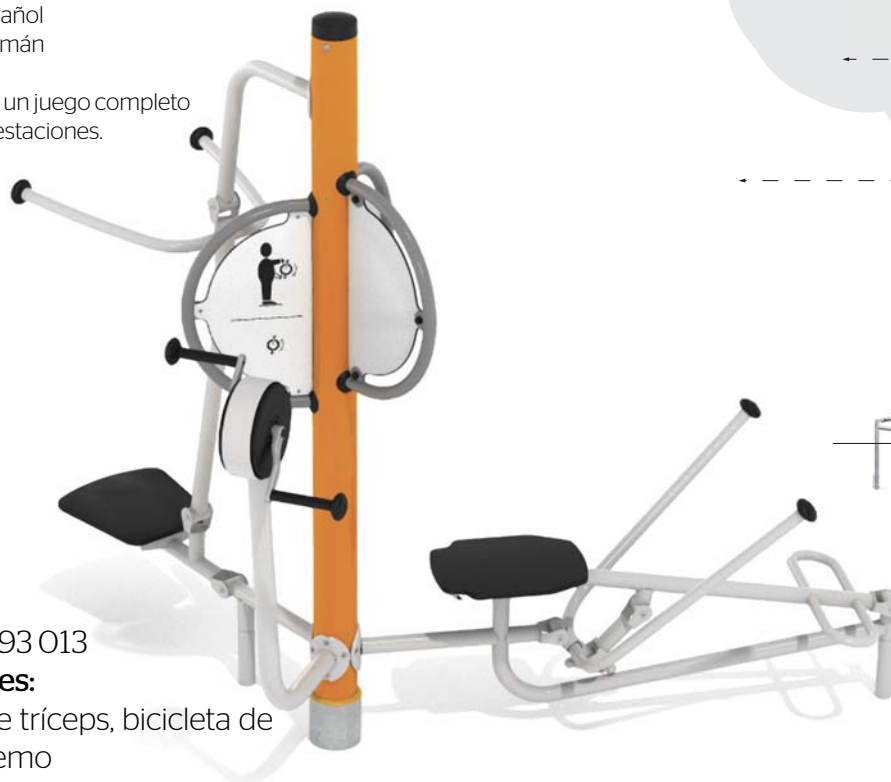
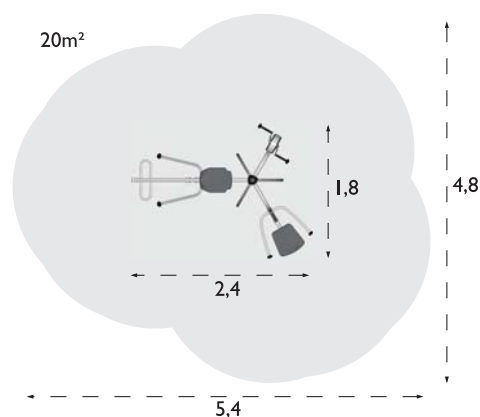

**TIBAS 193 013**

### Funciones:

Prensa de tríceps, bicicleta de brazos, remo

## INFORMACIÓN TÉCNICA

**Montaje:** secciones preensambladas.

**Anclaje:** base enterrada.

**Inspección/Mantenimiento:** una vez por semana/temporada.

**Protección para caídas:** superficie amortiguadora conforme con EN 1176.

**Materiales:** poste y elementos de acero termogalvanizado y lacado al polvo. Apoyos para pies y espalda de EkoGrip.

# HAGS

HAGS SweLek, S.A.  
C/ Protectora, 10  
Edificio Sa Clastra, local 3  
07012 PALMA DE MALLORCA

Teléfono: (+34) 971 72 75 05

Fax: (+34) 971 71 92 96

central@hags.es

www.hags.com