

# NEU

**PLANET**

**BICO 193 010**

## HAGS Gym mit garantierter frischer Luft

Bewegung ist enorm wichtig für das persönliche Wohlbefinden. Die Gesundheit von Kindern und Erwachsenen wird deutlich verbessert, wenn sie sich viel bewegen. Jetzt gibt es die aus den Fitness-Studios bekannten klassischen Kraft-, Konditions- und Koordinationsübungen auch für den Außenbereich bei viel frischer Luft.

HAGS präsentiert vier Trainingsgeräte mit jeweils drei verschiedenen Funktionen für Parkanlagen, Campingplätze und andere öffentliche Orte. Die Geräte ermöglichen das Training unterschiedlicher Muskelgruppen und wurden in enger Zusammenarbeit mit Therapeuten und Krankengymnasten entwickelt. Alle Geräte sind so konstruiert, dass Personen unterschiedlichen Alters an ihnen trainieren können. Da das Training vom Körpergewicht der jeweiligen Person abhängt, wird die Belastung automatisch an die jeweiligen Voraussetzungen angepasst. Serra und Bico sind die ersten beiden Stationen.

### Zubehör:

Aufkleber mit Trainingsanleitungen.  
Wird auf der Rückseite des  
Symbolschildes für das jeweilige  
Gerät befestigt.

193 100DDE Deutsch

Jedes Paket enthält einen  
kompletten Satz für alle 12 Geräte.



**BICO 193 010**

### Funktionen:

Chins, Sit Up, Back lift

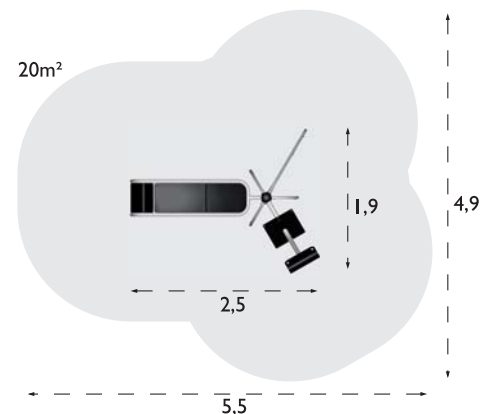
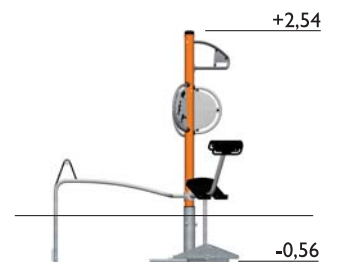

## TECHNISCHE DATEN

**Montage:** Vormontierte Sektionen.

**Verankerung:** Zum Eingraben.

**Kontrolle/Wartung:** Wöchentlich/jährlich.

**Untergrund:** Stoßdämpfender Untergrund gemäß EN 1176.

**Material:** Rahmen und Gerät aus feuerverzinktem und pulverlackiertem Stahlblech. Fußstütze und Liegefläche aus EkoGrip.

# HAGS

HAGS Aneby AB  
Box 133  
SE-578 23 Aneby, Schweden

Telefon: +46 (0)380-473 00  
Fax: +46 (0)380-451 26  
E-Mail: hags@hags.com

# NEU

**PLANET**

**SERRA 193 011**

## HAGS Gym mit garantierter frischer Luft

Bewegung ist enorm wichtig für das persönliche Wohlbefinden. Die Gesundheit von Kindern und Erwachsenen wird deutlich verbessert, wenn sie sich viel bewegen. Jetzt gibt es die aus den Fitness-Studios bekannten klassischen Kraft-, Konditions- und Koordinationsübungen auch für den Außenbereich bei viel frischer Luft.

HAGS präsentiert vier Trainingsgeräte mit jeweils drei verschiedenen Funktionen für Parkanlagen, Campingplätze und andere öffentliche Orte. Die Geräte ermöglichen das Training unterschiedlicher Muskelgruppen und wurden in enger Zusammenarbeit mit Therapeuten und Krankengymnasten entwickelt. Alle Geräte sind so konstruiert, dass Personen unterschiedlichen Alters an ihnen trainieren können. Da das Training vom Körpergewicht der jeweiligen Person abhängt, wird die Belastung automatisch an die jeweiligen Voraussetzungen angepasst. Serra und Bico sind die ersten beiden Stationen.

### Zubehör:

Aufkleber mit Trainingsanleitungen.  
Wird auf der Rückseite des  
Symbolschildes für das jeweilige  
Gerät befestigt.

193 100DDE Deutsch

Jedes Paket enthält einen  
kompletten Satz für alle 12 Geräte.

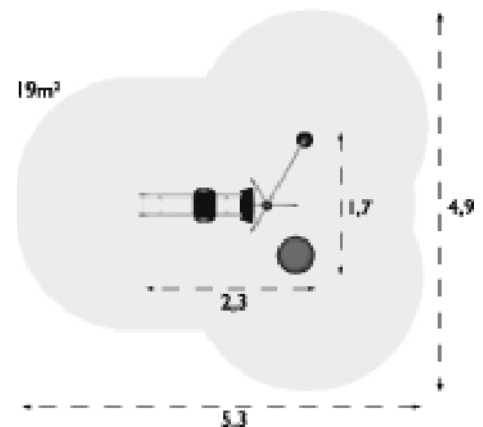
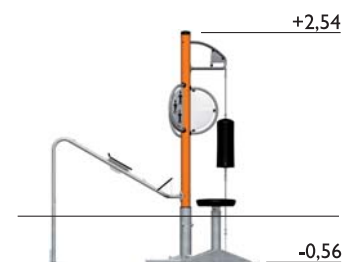

**SERRA 193 011**

**Funktionen:**

Leg Press, Balance, Punch

## TECHNISCHE DATEN

**Montage:** Vormontierte Sektionen.

**Verankerung:** Zum Eingraben.

**Kontrolle/Wartung:** Wöchentlich/jährlich.

**Untergrund:** Stoßdämpfender Untergrund gemäß EN 1176.

**Material:** Rahmen und Gerät aus feuerverzinktem und pulverlackiertem Stahlblech. Fußstütze und Liegefläche aus EkoGrip. Balanceplatte und Punchingball aus aufgeschäumtem Polyurethan. Der Kern der Platte besteht aus witterungsbeständigem Schichtholz. Der Punchingball ist mit einem Stahlnetz armiert.

# HAGS

HAGS Aneby AB  
Box 133  
SE-578 23 Aneby, Schweden

Telefon: 0380-473 00

Fax: 0380-451 26

E-Mail: hags@hags.com

# NEU

**PLANET**

**FLEXO 193 012**

## HAGS Gym mit garantierter frischer Luft

Bewegung ist enorm wichtig für das persönliche Wohlbefinden. Die Gesundheit von Kindern und Erwachsenen wird deutlich verbessert, wenn sie sich viel bewegen. Jetzt gibt es die aus den Fitness-Studios bekannten klassischen Kraft-, Konditions- und Koordinationsübungen auch für den Außenbereich bei viel frischer Luft.

HAGS präsentiert vier Trainingsgeräte mit jeweils drei verschiedenen Funktionen für Parkanlagen, Campingplätze und andere öffentliche Orte. Die Geräte ermöglichen das Training unterschiedlicher Muskelgruppen und wurden in enger Zusammenarbeit mit Therapeuten und Krankengymnasten entwickelt. Alle Geräte sind so konstruiert, dass Personen unterschiedlichen Alters an ihnen trainieren können. Da das Training vom Körpergewicht der jeweiligen Person abhängt, wird die Belastung automatisch an die jeweiligen Voraussetzungen angepasst. Serra und Bico sind die ersten beiden Stationen.

### Zubehör:

Aufkleber mit Trainingsanleitungen.  
Wird auf der Rückseite des  
Symbolschildes für das jeweilige  
Gerät befestigt.

193100DDE Deutsch

Jedes Paket enthält einen  
kompletten Satz für alle 12 Geräte.

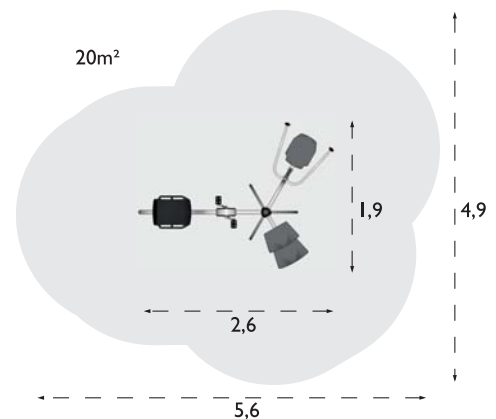
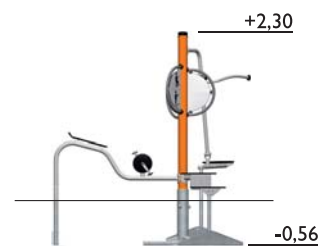
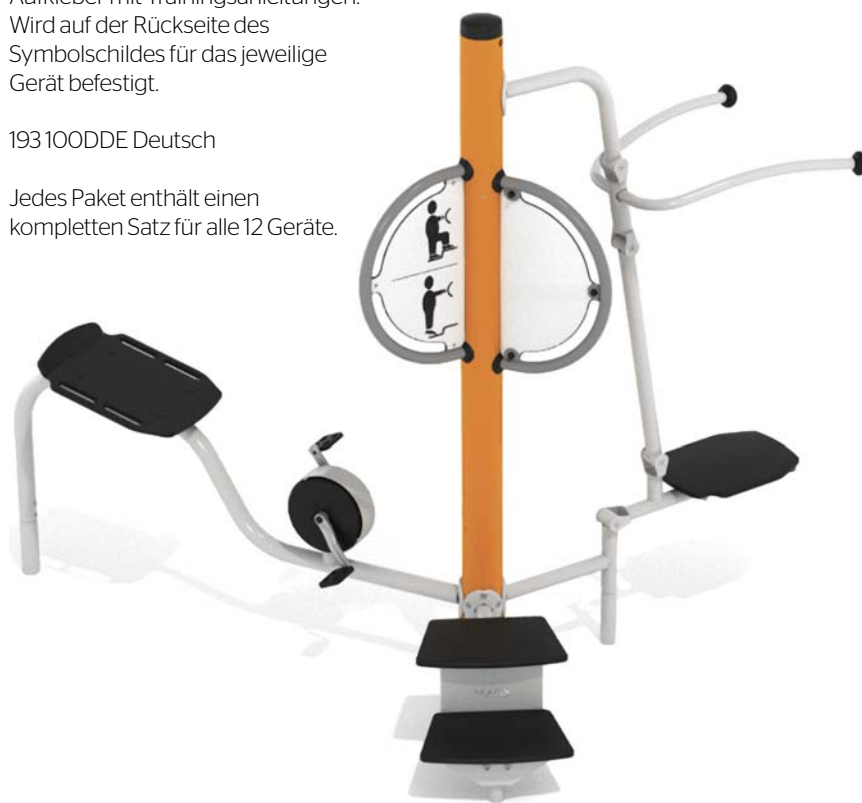

**FLEXO 193 012**

### Funktionen:

Cycle, Step Up, Pull Down

## TECHNISCHE DATEN

**Montage:** Vormontierte Sektionen.

**Verankerung:** Zum Eingraben.

**Kontrolle/Wartung:** Wöchentlich/jährlich.

**Untergrund:** Stoßdämpfender Untergrund gemäß EN 1176.

**Material:** Rahmen und Gerät aus feuerverzinktem und pulverlackiertem Stahlblech. Fußstütze und Liegefläche aus EkoGrip.

# HAGS

HAGS Aneby AB  
Box 133  
SE-578 23 Aneby, Schweden

Telefon: 0380-473 00  
Fax: 0380-451 26  
E-Mail: hags@hags.com

# NEU

**PLANET**

**TIBAS 193 013**

## HAGS Gym mit garantierter frischer Luft

Bewegung ist enorm wichtig für das persönliche Wohlbefinden. Die Gesundheit von Kindern und Erwachsenen wird deutlich verbessert, wenn sie sich viel bewegen. Jetzt gibt es die aus den Fitness-Studios bekannten klassischen Kraft-, Konditions- und Koordinationsübungen auch für den Außenbereich bei viel frischer Luft.

HAGS präsentiert vier Trainingsgeräte mit jeweils drei verschiedenen Funktionen für Parkanlagen, Campingplätze und andere öffentliche Orte. Die Geräte ermöglichen das Training unterschiedlicher Muskelgruppen und wurden in enger Zusammenarbeit mit Therapeuten und Krankengymnasten entwickelt. Alle Geräte sind so konstruiert, dass Personen unterschiedlichen Alters an ihnen trainieren können. Da das Training vom Körpergewicht der jeweiligen Person abhängt, wird die Belastung automatisch an die jeweiligen Voraussetzungen angepasst. Serra und Bico sind die ersten beiden Stationen.

### Zubehör:

Aufkleber mit Trainingsanleitungen.  
Wird auf der Rückseite des  
Symbolschildes für das jeweilige  
Gerät befestigt.

193 100DDE Deutsch

Jedes Paket enthält einen  
kompletten Satz für alle 12 Geräte.

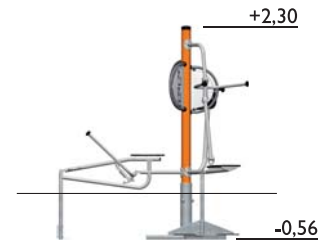
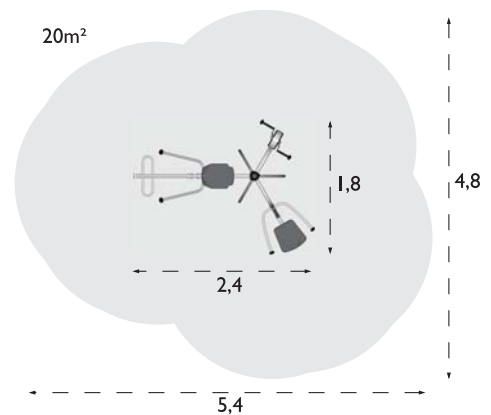

**TIBAS 193 013**

**Funktionen:**

Dip, Hand Cycle, Row

## TECHNISCHE DATEN

**Montage:** Vormontierte Sektionen.

**Verankerung:** Zum Eingraben.

**Kontrolle/Wartung:** Wöchentlich/jährlich.

**Untergrund:** Stoßdämpfender Untergrund gemäß EN 1176.

**Material:** Rahmen und Gerät aus feuerverzinktem und pulverlackiertem Stahlblech. Fußstütze und Liegefläche aus EkoGrip.

# HAGS

HAGS Aneby AB  
Box 133  
SE-578 23 Aneby, Schweden

Telefon: 0380-473 00

Fax: 0380-451 26

E-Mail: hags@hags.com